

Halter Typ HG40

Befestigungselement für Unterkonstruktion,
mit Dämpferelement

Fastener type HG 40

fastener for underconstruction,
with damper element

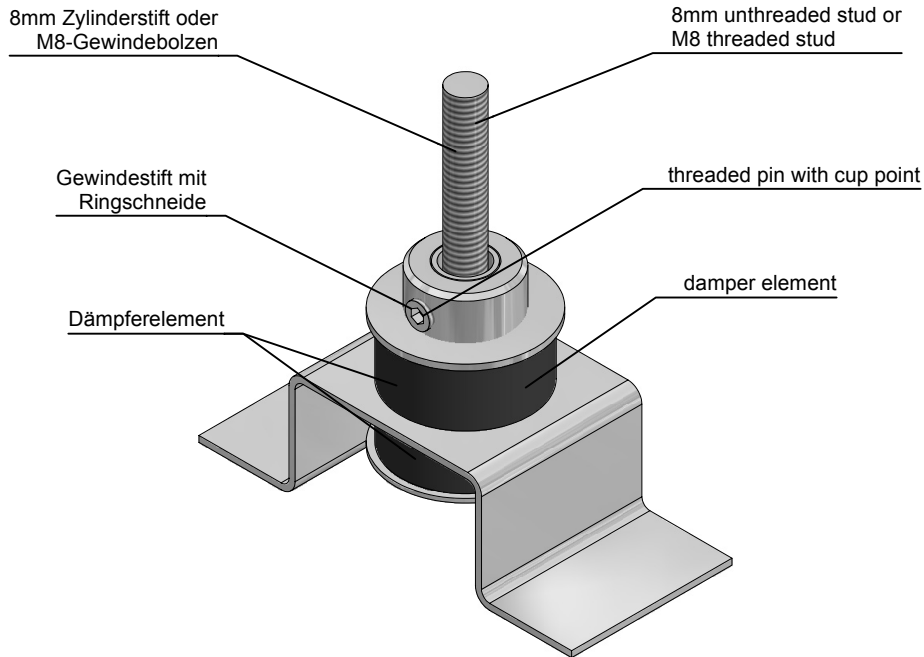

Typ HG 40T /
type HG 40T

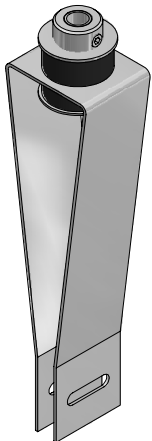

Typ HG 40GM /
type HG 40GM

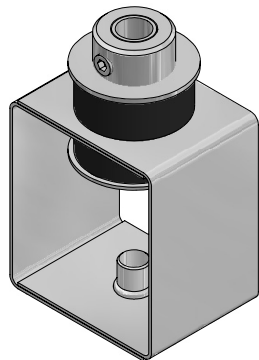

Typ HG 40W /
type HG 40W

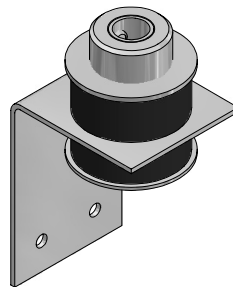

Typ HG 40B /
type HG 40B

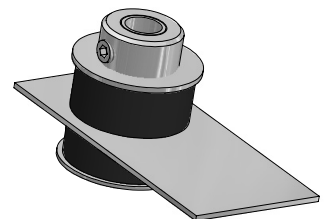

Umfangreiches Standardprogramm,
andere Abmessungen auf Anfrage

Material: Stahl, galvanisch verzinkt (standard)
CrNi-Stahl(1.4571)
andere Materialien auf Anfrage

Vorteile:

- kurze Montagezeit
- hohe Körperschalleindämmung
- großer Distanzausgleich
- kann in allen Positionen eingebaut werden
- feuersichere Konstruktion
- max. zulässige Belastung=250N/Halter

extensive standard programm,
different dimensions on request

material:galvanised steel(standard),
stainless steel(1.4571)
other materials on request

vantages:

- short assembly time
- anti-noise system
- high distance balance
- installable in all positions
- fire resistant
- maximum permissible load = 250N/fastener